

取扱説明書・日常点検マニュアル 縦型おむつ交換台 オムツっ子[®]V1

このたびは、オモイオ製品をお買い求めいただきありがとうございます。
ご使用前に、この取扱説明書(本書)をよくお読みのうえ正しくお使いください。
また、お読みになった後は、本書を大切に保管してください。

本書に記載されている以外の方法で、使用しないでください。
不適切な使用により事故が発生した場合、当社は責任を負いかねますので、あらかじめご了承ください。

本書のイラストは説明の便宜上、一部仕様が異なる場合があります。

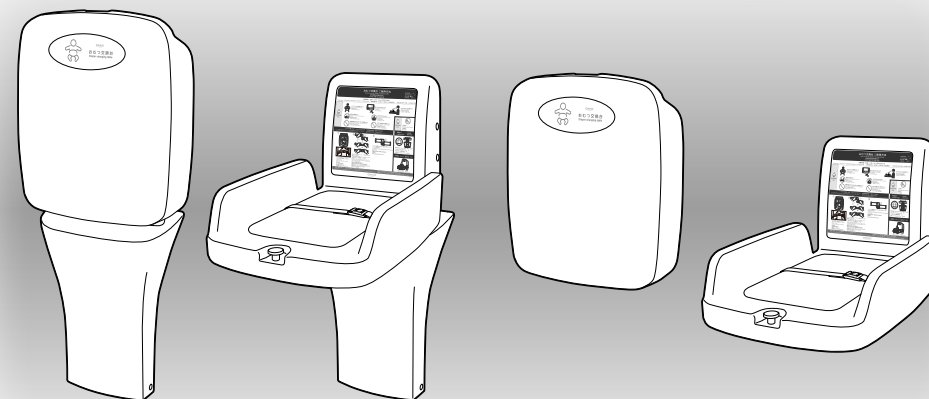

スタンドタイプおむつ交換台
オムツっ子 V1
スタンドセット
TS-V1-S

壁掛けタイプおむつ交換台
オムツっ子 V1
ウォールセット
TS-V1-W



もくじ

取扱説明書

安全上のご注意	2 ページ
製品について	3 ページ
各部のなまえ	4 ページ
使用上のご注意	5 ページ
使用方法	6 ページ

点検マニュアル

日ごろのお手入れ方法 と点検について	7 ページ
ラベル類の確認	8 ページ
シートパネルの開閉動作確認	9 ページ
ガタツキ・外観の割れ・部品・ねじの緩み確認	9 ページ
ベルト・バックル・マットの確認	10 ページ
日常点検チェックシート	13 ページ

部品の交換

マットの交換方法	11 ページ
ベルトの交換方法	12 ページ

保証書

保証書	14 ページ
-----	--------



縦型おむつ交換台 オムツっ子 V1 取扱説明書



安全上のご注意

ご使用前に、この「安全上のご注意」をよくお読みのうえ、正しくお使いください。

■本書の表示について

「警告」、「注意」の表示は、これらの注意事項が守られなかった場合に予想される危害・損害の切迫度の大きさにより区分したものです。

大変重要な内容ですので必ずお守りください。

表 示	表 示 の 内 容
 警告	誤った取り扱いをすると、使用者が死亡または重傷を負う可能性が想定されます。
 注意	誤った取り扱いをすると、使用者が傷害を負ったり、物的損害が生じる可能性が想定されます。
 禁止	製品の取り扱いにおけるしてはいけない禁止行為です。

■施設・管理者のかたへ

 警告	製品を改造しない。 製品の強度が保たれないだけでなく危険です。
	製品を安全にお使いいただくために、日常点検をお願いします。 点検を怠った場合、製品の劣化や破損部分が発見されず、ケガや重大事故の原因になります。

 注意	使用対象月齢のお子さまのおむつ交換以外の目的でのご使用はさせないでください。
	故障ならびに破損した製品は、ご使用させないでください。 ケガや事故につながるおそれがあります。 故障を発見した場合は、ただちに「使用中止」を知らせる表示を設置し、水上金属株式会社オモイオ事業部までご連絡ください。

	火気厳禁！ 火気の近くに設置しないでください。
---	-----------------------------------

■製品について

本製品は、施設等に設置される収納式のおむつ交換台です。

■製品仕様

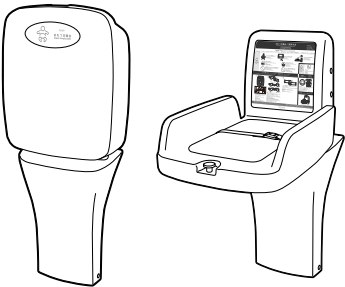
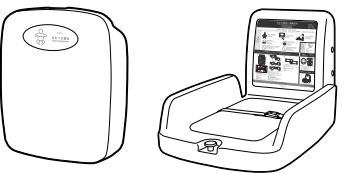
製品		
製品名	オムツっ子 V1 スタンドセット	オムツっ子 V1 ウォールセット
品番	TS-V1-S	TS-V1-W
タイプ	縦型スタンドタイプ	縦型壁掛けタイプ
対象年齢	生後1ヵ月～24ヵ月	
使用耐荷重	30kg ※荷物とお子さまの総重量	
荷物掛け重さ制限	10kg	
サイズ	(収納時) W635 x D255 x H1499mm (使用時) W635 x D840 x H1274mm	(収納時) W635 x D255 x H749mm (使用時) W635 x D840 x H579mm
色	ホワイト	
材質	ポリプロピレン・スチール・ビニールレザー・ウレタンフォーム・木合板	
製品構成	・オムツっ子 V1 本体 品番：TS-V1-01 ・オムツっ子 V1 スタンド 品番：TS-SD1-01	・オムツっ子 V1 本体 品番：TS-V1-01 ・オムツっ子 V1 壁面パネル 品番：TS-PL1-01

・製品の品質向上のため、予告なく仕様変更する場合がありますのでご了承ください。

■各部のなまえ

●オムツっ子 V1 スタンドセット

収納時

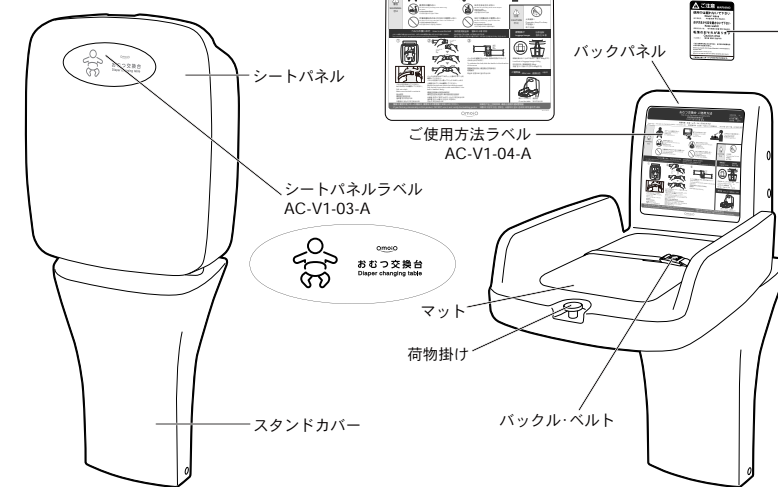

オムツっ子共通
ご注意ラベル
AC-11-A
※製品に近く、見やすい場所に
貼ってください。



オムツっ子共通
設置ラベル
AC-12-A
※製品を設置する、トイレ、
施設の入り口などの
見やすい場所に貼って
ください。

●オムツっ子 V1 ウォールセット

収納時

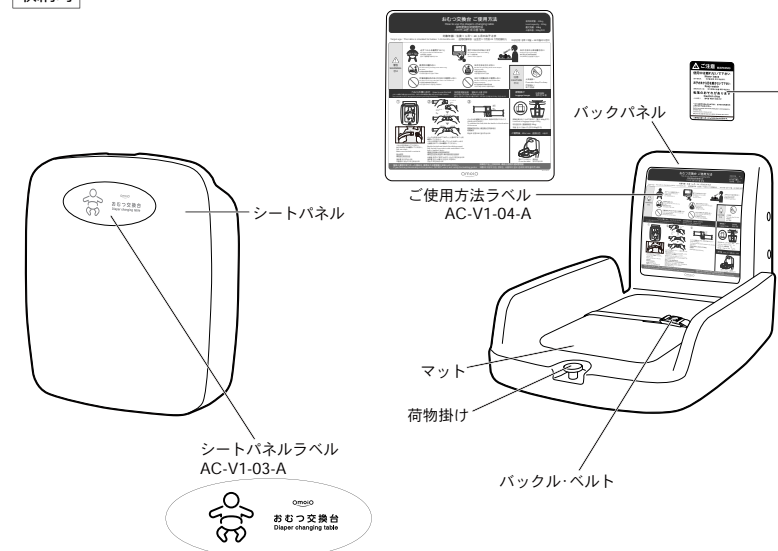

オムツっ子共通
ご注意ラベル
AC-11-A
※製品に近く、見やすい場所に
貼ってください。



オムツっ子共通
設置ラベル
AC-12-A
※製品を設置する、トイレ、
施設の入り口などの
見やすい場所に貼って
ください。

■使用上のご注意

下記の警告内容に従って正しくご使用ください。

⚠ 警告	
⚠	お子さまから、絶対に目を離さない。
⚠	使用中は、お子さまから離れない。
⚠	お子さまを立たせて使用しない。
⚠	お子さまをおむつ交換台の上で遊ばせない。
⚠	ご使用中は、必ずお子さまにベルトを締めてください。 (ベルトは横ずれ防止のためであり、お子さまの転落を防止するものではありません。)
⊘	取扱説明書以外の使い方をしない。
⊘	おむつ交換台にもたれたり、ぶら下がったり、腰をかけたりしない。
⊘	おむつ交換台に重量物を載せない。
⊘	同時に2人以上で使用しない。
⊘	生後1ヵ月から24ヵ月までのお子さま以外使用しない。
⊘	製品にホースなどで水をかけたり、極度の湿気を与えたりしない。

⚠ 注意：使用者への注意喚起

※上記の注意事項を守らない場合、お子さまが死亡または重傷を負う可能性があります。

⊘ 禁止：してはいけない行為

※上記の禁止事項を守らない場合、故障や破損の原因になるばかりか、重大な事故につながる可能性があります。

■ビニールレザーのお取り扱い上の注意

1) 異材との接触注意

可塑性(レザーの風合いを決める材料)の移行により不具合が生じることがありますので、製品の表面に異質な素材が接触しないようご注意ください。

2) 溶剤類との接触注意

加工時の表面洗浄剤として、ベンジン・アルコール等の溶剤を接触させると、製品の表面が溶けて、可塑性の溶出や化学物質の吸収により、表面ツヤ変化・硬化や軟化が生じることがあります。

3) 表面洗浄時の注意

上記溶剤のほか、漂白剤を使用しないでください。

漂白剤を使用すると、ツヤ変化や変色が生じることがあります。

4) 高温物との接触注意

製品をアイロンがけしたり、ストーブなどの過度な熱源のそばに置かれると、表面ツヤ変化、絞変化、表面粘着、変形、変色が生じることがあります。

■使用方法

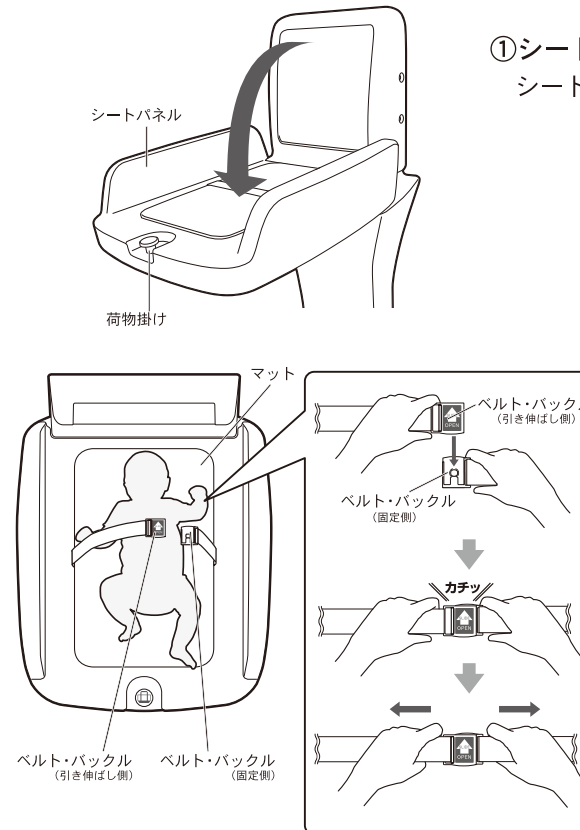

①シートパネルの開き方

シートパネルを手前に引き下げてください。

②ベルト・バックルの装着手順

- ・お子さまをマットの上に、あお向けに寝かせてください。
- ・ベルトを引き伸ばし、バックルが「カチッ」と音が鳴り固定されたことを確認してください。
- ・ベルトを左右に引っ張り外れないことを確認してください。

※ベルトは横ずれ防止のためであり、お子さまの転落を防止するものではありません。

③バックルの外し方

矢印の方向にスライドさせてください。

④シートパネルの閉じ方

シートパネルをゆっくりと押し上げてください。

※ご使用後は必ずシートパネルを収納してください。

縦型おむつ交換台 オムツっ子 V1 点検マニュアル

日ごろのお手入れ方法と点検について

設置後は、製品を安心してご利用いただくために、定期的に清掃・点検をおこなってください。

■お手入れ方法

・通常のお手入れ方法

- ①柔らかい布に清潔な水、またはぬるま湯を含ませ、かたく絞ってからふいてください。
- ②乾いた布で、水分を十分にふき取ってください。

・汚れがひどいときのお手入れ方法

- ①適度に薄めた中性洗剤を含ませた布でふいてください。
- ②柔らかい布に清潔な水、またはぬるま湯を含ませ、かたく絞ってから洗剤を十分ふき取ってください。
- ③乾いた布で水分を十分にふき取ってください。

⚠注意

製品の表面を傷める恐れのある下記のものを使用しないでください。

- ・クレンザー、磨き粉などの粒子を含んだ洗剤
- ・酸性洗剤、アルカリ性洗剤、塩素系漂白剤
- ・ナイロンたわし、ブラシなど
- ・シンナー、ベンジンなどの溶剤

■点検方法

日常点検

- ・点検項目 (P8 ~ 10) に従って、点検を行ってください。
- ・日常点検チェックシート (P13) をご活用ください。

ラベル類の確認

点検項目①-⑥ 各ラベルがはってあること

点検項目⑦ 破れや擦れなどがなく、内容が確認できること

※各ラベルはイメージです。実際のものとは内容、デザインが多少異なる場合があります。



①オムツっ子共通
設置ラベル
AC-12-A
※製品を設置する、トイレ、施設の
入り口などに貼られています。

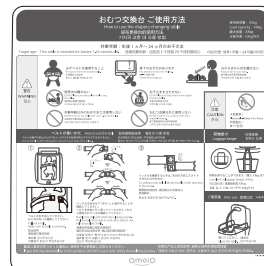

③ご使用方法ラベル
AC-V1-04-A



②オムツっ子共通
ご注意ラベル
AC-11-A

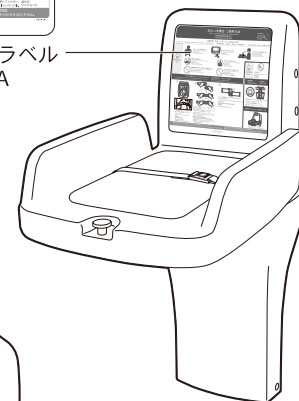

④品番ラベル
AC-V1-02-A



⑥オムツっ子 V1
シートパネルラベル
AC-V1-03-A



⑤品番ラベル
AC-SD1-02-A

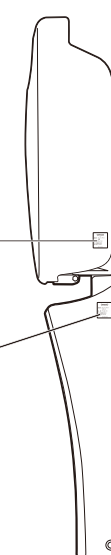

シートパネルの開閉動作確認

点検項目⑧ 引っ掛かり、擦れ、異音がないこと

点検項目⑨ 閉じた状態が維持できること

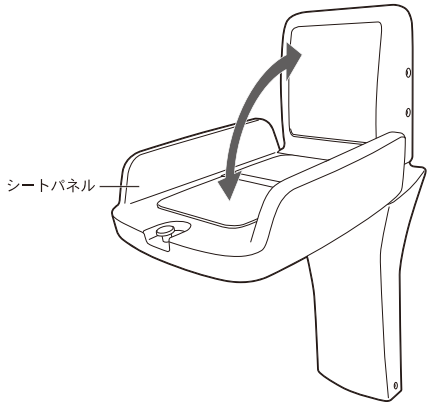

❗ シートパネルの開閉を数回繰り返してください。

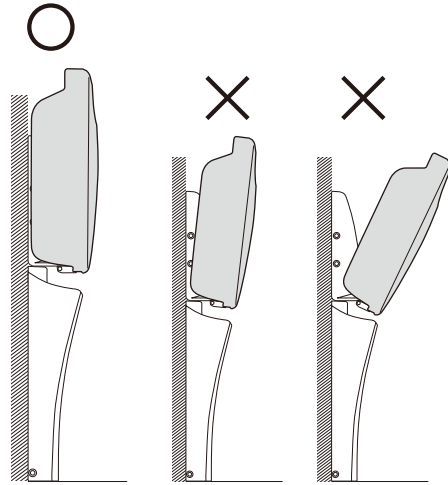

ガタツキ・外観の割れ・部品・ねじの緩み確認

点検項目⑩ シートパネルや本体にガタツキがないこと

点検項目⑪ ねじの緩み、はずれがないこと

点検項目⑫ 外観の割れ、破損、変形がないこと



❗ シートパネルを閉じた状態で、ゆすってガタツキを確認してください。

※シートパネルを開いて上から見た図

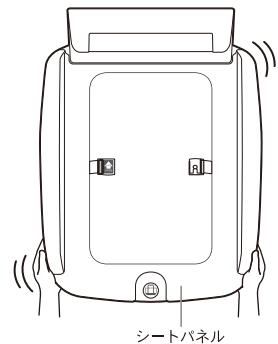

❗ シートパネルを開いた状態で、ゆすってガタツキを確認してください。

ベルト・バックル・マットの確認

点検項目⑬ ベルトにほつれ、損傷がないこと

点検項目⑭ ベルトの引き出し、収納がスムーズであること

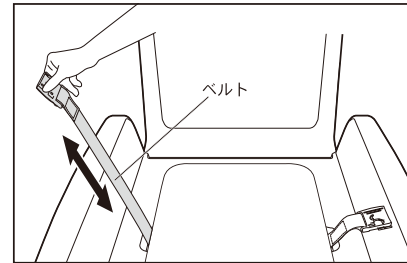

❗ ベルトの引き出しと収納を数回繰り返してください。

点検項目⑮ バックルに破損がないこと

点検項目⑯ バックルを合わせた際に「カチッ」と音がしてロックされること

点検項目⑰ バックルを外す際にスライド操作以外で外れないこと

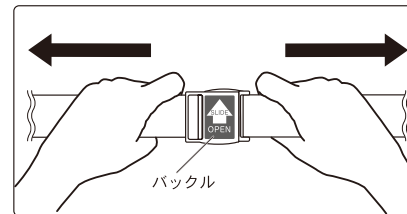

❗ バックルを合わせた際に「カチッ」と音がしてロックされたことを確認し、ベルトを左右に引っ張ってはずれないこと。

交換用部品 必要な場合はご注文ください。
品番 TS-V1-B
オムツっ子 V1 用マグネット式取替ベルト
ベルト・バックルの交換方法については、P12 をご参照ください。

点検項目⑱ マットに破れがないこと

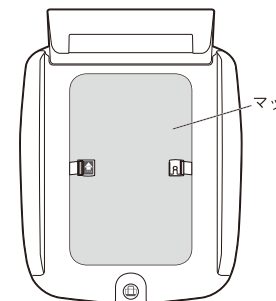

❗ マットに破れやほつれがないか確認してください。

交換用部品 必要な場合はご注文ください。
品番 TS-V1-M
オムツっ子 V1 用取替マット
マットの交換方法については、P11 をご参照ください。

マットの交換方法

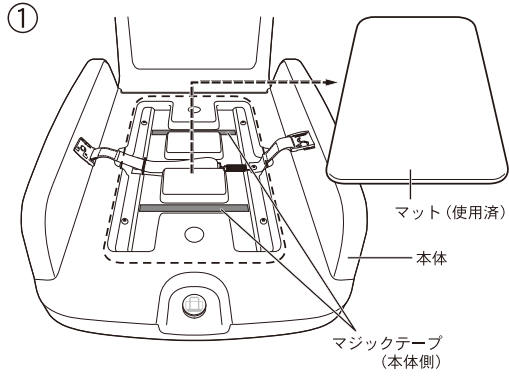

① 本体からマット (使用済) を取り外してください。
 ※マットの固定には、ずれ脱落防止のため、強力タイプのマジックテープを使用しています。

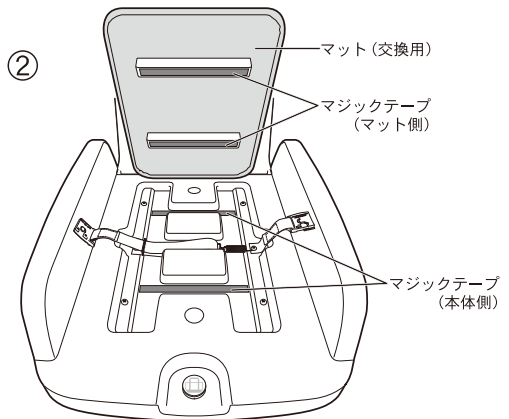

② 本体にマット (交換用) を取り付けてください。
 ・マジックテープ (マット側と本体側) が合わさるように設置してください。
 ・マットは前後どちらでも設置が可能です。

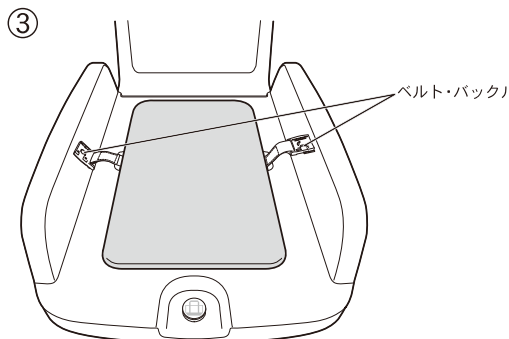

③ マット (交換用) を設置後、左右のベルト・バックルが出ていることを確認してください。

ベルトの交換方法

■ 部品のなまえ

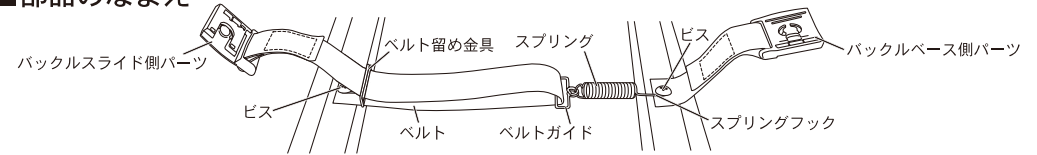

■ バックルベース側パーツの交換

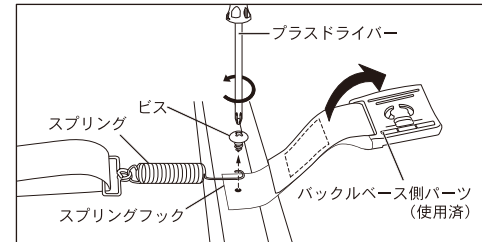

① ビス (1箇所) を外し、バックルベース側パーツ (使用済) を取り外してください。

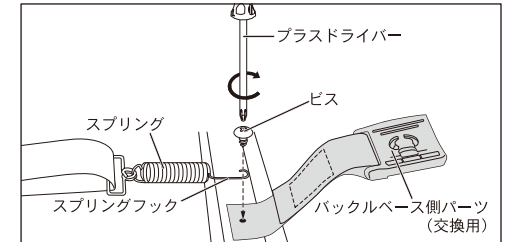

② バックルベース側パーツ (交換用) を取り付けてください。
 ※バックルベース側パーツ (交換用)、スプリングフック、ビスの順に取り付けてください。

■ バックルスライド側パーツ (使用済) の取り外しかた

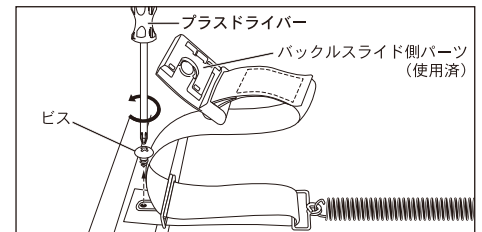

① ビス (1箇所) を外し、ベルト留め金具を取り外してください。

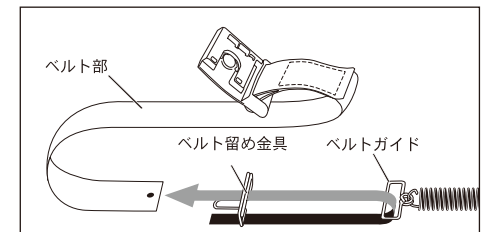

② ベルト部をベルトガイドおよびベルト留め金具から抜いてください。

■ バックルスライド側パーツ (交換用) の取り付けかた

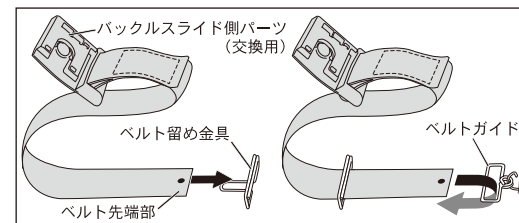

① ベルト先端部をベルト留め金具、ベルトガイドの順に通してください。
 ※ベルト留め金具の向きに注意

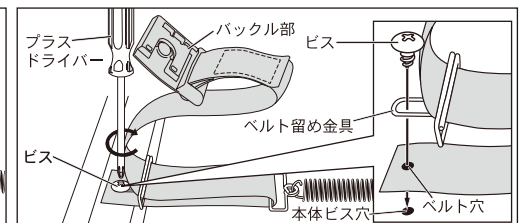

② ベルト留め金具をベルト穴に合わせ、本体ビス穴に固定してください。

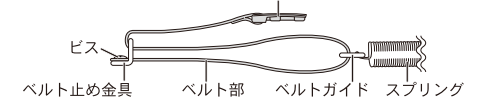

日常点検チェックシート

縦型オムツ交換台
オムツ子 V1
□TS-V1-S
□TS-V1-W
※該当品番にチェック

このページをコピーして点検にご使用ください。

点検項目	※点検方法	年/月/日												
		年	年	年	年	年	年	年	年	年	年	年	年	
ラベル類の確認		異常等が認められない場合は下記空欄に「○」を記入してください。												
①オムツ子共通設置ラベル AC-12-A がはってあること (共通)	目視													
②オムツ子共通ご注意ラベル AC-11-A がはってあること (共通)	目視													
③ご使用方法ラベル AC-V1-04-A がはってあること (共通)	目視													
④品番ラベル AC-V1-02-A がはってあること (共通)	目視													
⑤品番ラベル AC-SD1-02-A がはってあること (TS-V1-S のみ)	目視													
⑥シートパネルラベル AC-V1-03-A がはってあること (共通)	目視													
⑦破れや擦れなどがなく、内容が確認できること	目視													
シートパネルの開閉動作確認		異常等が認められない場合は下記空欄に「○」を記入してください。												
⑧引っ掛かり、擦れ、異音がないこと	聴覚・手触り													
⑨閉じた状態が維持できること	目視													
ガタツキ・外観の割れ・部品・ねじの緩み確認		異常等が認められない場合は下記空欄に「○」を記入してください。												
⑩シートパネルや本体にガタツキがないこと	目視・手触り													
⑪ねじのゆるみ、はずれがないこと	目視・手触り													
⑫外観の割れ、破損、変形がないこと	目視・手触り													
ベルト・バックル・マットの確認		異常等が認められない場合は下記空欄に「○」を記入してください。												
⑬ベルトにほつれ、損傷がないこと	目視・手触り													
⑭ベルトの引き出し、収納がスムーズであること	動作・目視・手触り													
⑮バックルに破損がないこと	目視・手触り													
⑯バックルを合わせた際に「カチツ」と音がしてロックされること	聴覚・手触り													
⑰バックルを外す際にスライド操作以外で外れないこと	動作・目視・手触り													
⑱マットに破れがないこと	目視・手触り													
点検者														
承認印														
※点検方法の表記の意味														
・目視：目で見て点検		・手触り：触って点検		・動作：操作して点検				・聴覚：音を聴いて点検						
設置場所		備考欄												
年 月 日														
納品 / 設置日から		1年目	2年目	3年目	4年目	5年目	6年目	7年目	8年目	9年目	10年目	11年目	12年目	
		保証期間			交換ご検討時期						交換ご推奨時期			
点検時に異常があった場合は、ただちに使用を中止し、販売店、または、水上金属株式会社オモイオ事業部までご連絡ください。(P14 ご参照)														

■廃棄される場合

・製品を廃棄される場合は、廃棄物処理法に基づき適正な廃棄をお願いいたします。

保証書

製品のお問い合わせは
水上金属株式会社 オモイオ事業部

大阪本社
〒542-0082
大阪市中央区島之内 2-7-22
TEL:06-6211-1179
FAX:06-6211-1175
mail:info@omoio.jp

東京本店
〒135-0024
東京都江東区清澄 1-4-12
TEL:03-3643-1370
FAX:03-3643-2377

九州支店
〒812-0897
福岡市博多区半道橋 1-18-17
TEL:092-441-1977
FAX:092-441-1978



施工説明書

縦型おむつ交換台

オムツっ子V1

施工を行う前に必ずお読みください。

◆「オムツっ子」は水上金属株式会社の登録商標です。

安全上のご注意

安全のために、必ずこの施工説明書をよくお読みのうえ、正しく取り付けてください。



アンカーボルトおよびスマートプラグはコンクリート層へ確実に正しく固定してください。

正しく固定されないと、転倒のおそれがあります。

製品は重量物です。設置作業は2名以上でおこなってください。
製品の落下による破損、ケガの原因になります。

※1:「スマートプラグ」はサンコーテクノ株式会社の登録商標です。

設置場所について

■設置範囲

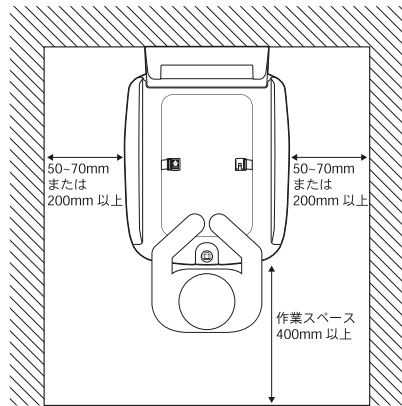

段差のある壁や床に設置しない。

転倒し、ケガや重大事故の原因になります。

お子さまから離れないですむように、紙おむつ用ゴミ箱等を製品の近くに必ず設置してください。



ドアが接触する位置に設置しないでください。

使用の妨げになるだけでなく、製品が破損する原因になります。

製品のお問い合わせは
水上金属株式会社 オモイオ事業部

大阪本社
〒542-0082
大阪市中央区島之内 2-7-22
TEL:06-6211-1179
FAX:06-6211-1175
mail:info@omoio.jp

東京本店
〒135-0024
東京都江東区清澄 1-4-12
TEL:03-3643-1370
FAX:03-3643-2377

九州支店
〒812-0897
福岡市博多区半道橋 1-18-17
TEL:092-441-1977
FAX:092-441-1978

201809 AC-V1-CS-B

梱包部品一覧

製品	スタンセット	ウォールセット	
製品名	オムツっ子V1 スタンド	オムツっ子V1 本体	オムツっ子V1 壁面パネル
品番	TS-SD1-01	TS-V1-01	TS-PL1-01
梱包内容	スタンドカバー …… 1 スタンドフレーム …… 1	バックパネル …… 1 シート本体 …… 1 取扱説明書 …… 1部 施工説明書(本書) …… 1部 オムツっ子共通 ご注意ラベル …… 1枚 オムツっ子V1 スタンド用ビスセット	壁面パネル …… 1 オムツっ子V1 壁面パネル用ビスセット
	オムツっ子V1 スタンド用ビスセット	オムツっ子V1 本体用ビスセット	
	<ul style="list-style-type: none"> 化粧キャップ …… 4個 皿小頭ねじ …… 4個 化粧キャップ ワッシャー …… 4個 トラスタッピング …… 9個 ワッシャー …… 9個 スマートプラグ※1 …… 9個 	<ul style="list-style-type: none"> 化粧キャップ …… 4個 皿小頭ねじ …… 4個 化粧キャップ ワッシャー …… 4個 六角ボルト …… 4個 ワッシャー …… 4個 	<ul style="list-style-type: none"> オールアンカー …… 8個 フランジナット …… 8個

※1:「スマートプラグ」はサンコーテクノ株式会社の登録商標です。

取り付け方法 オムツっ子V1 ウォールセット(コンクリート壁専用)

1. 壁面パネルを設置する。

- 壁面 8 箇所 (①~⑧の位置) にオールアンカーを打ち込みます。

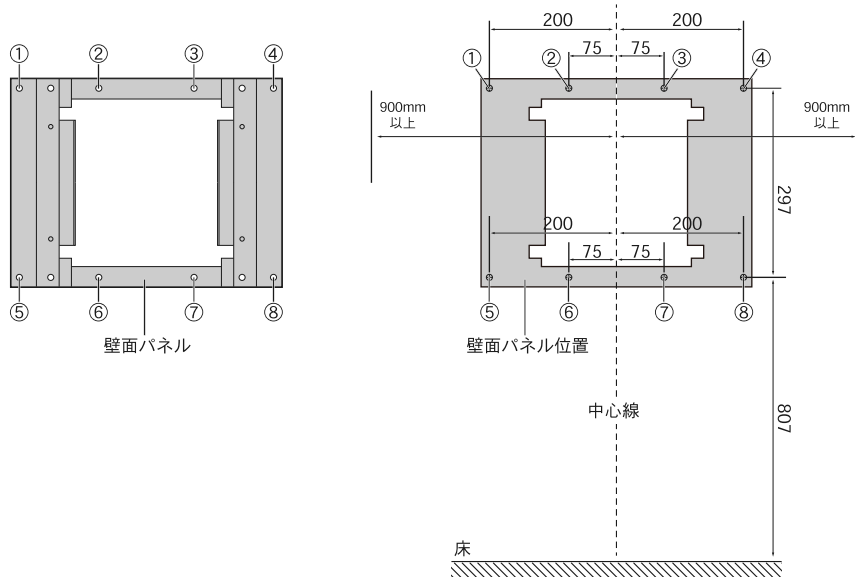

- オールアンカーに壁面パネルをとおし、フランジナットで固定します。

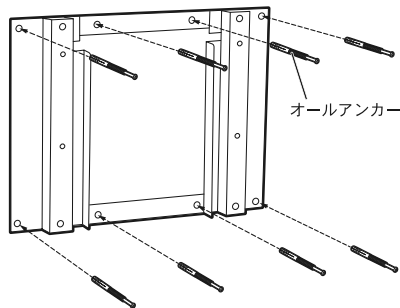

- オールアンカーを確実に打ち込んでください。

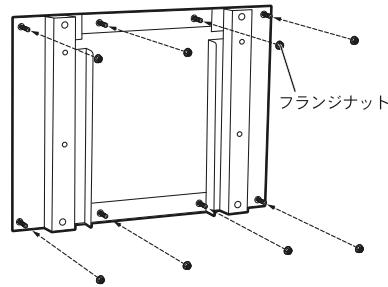
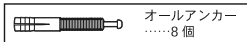

- M8フランジナットでしっかり固定してください。

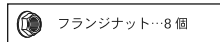

2. 壁面パネルにシート本体を取り付ける。

- シート本体のフレーム部のボルト穴 (4 箇所) から六角ボルトで壁面パネルに固定します。

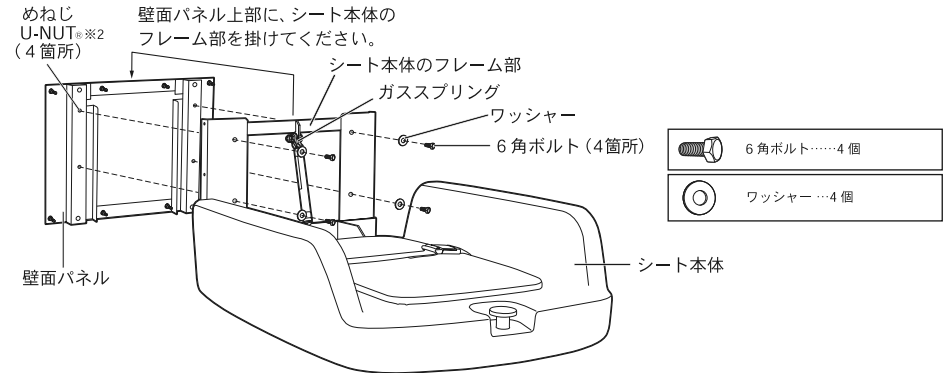

- シート本体を壁面パネルに取り付ける際、ガススプリングにより、閉じる作用が生じますので必ず 2 人で作業を行ってください。
- めねじには、緩み防止機能がついている U-NUT^{※2} を仕込んでいます。ボルト締結の際は、途中から抵抗がありますが、シート本体とすき間が出ないように確実に締付けて下さい。

※2: "U-NUT" は株式会社 富士精密の登録商標です。

3. バックパネルをシート本体に固定する。

- シート本体のフレーム部にバックパネルを固定します。

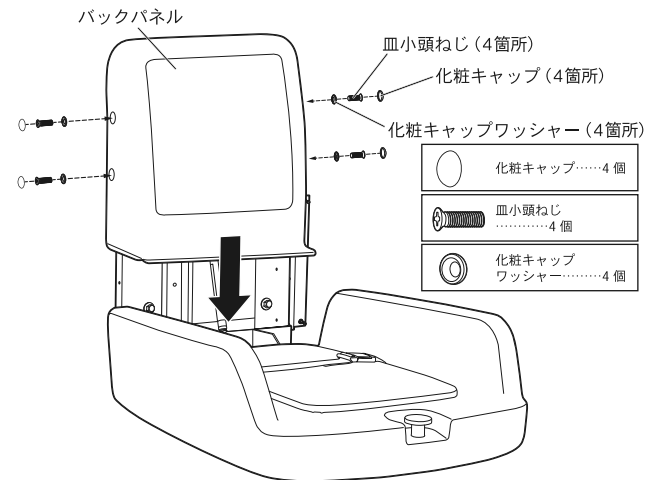

- 化粧キャップワッシャーの向きに注意してください。

施工後の確認 (必ず行うこと)

異音、ガタツキ等がないか開閉を繰り返し、確認してください。

4. ラベルを貼付してください。

- 付属ラベル (2 枚) を所定の見やすい場所に貼付してください。



- 製品の近くに「オムツっ子共通 ご注意ラベル」を貼付してください。

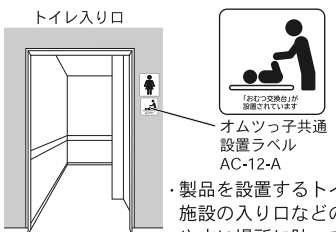

- 製品を設置するトイレ施設の入り口などを見やすい場所に貼ってください。

取り付け方法 オムツっ子V1 スタンドセット

1. スタンドフレームを設置する。

- ・スタンドフレームを壁面に接した状態で位置決めし、壁面および床面に固定します。
- ・壁面 6 箇所 (①~⑥) および床面 3 箇所 (⑦~⑨) にスマートプラグを打ち込みます。
※1

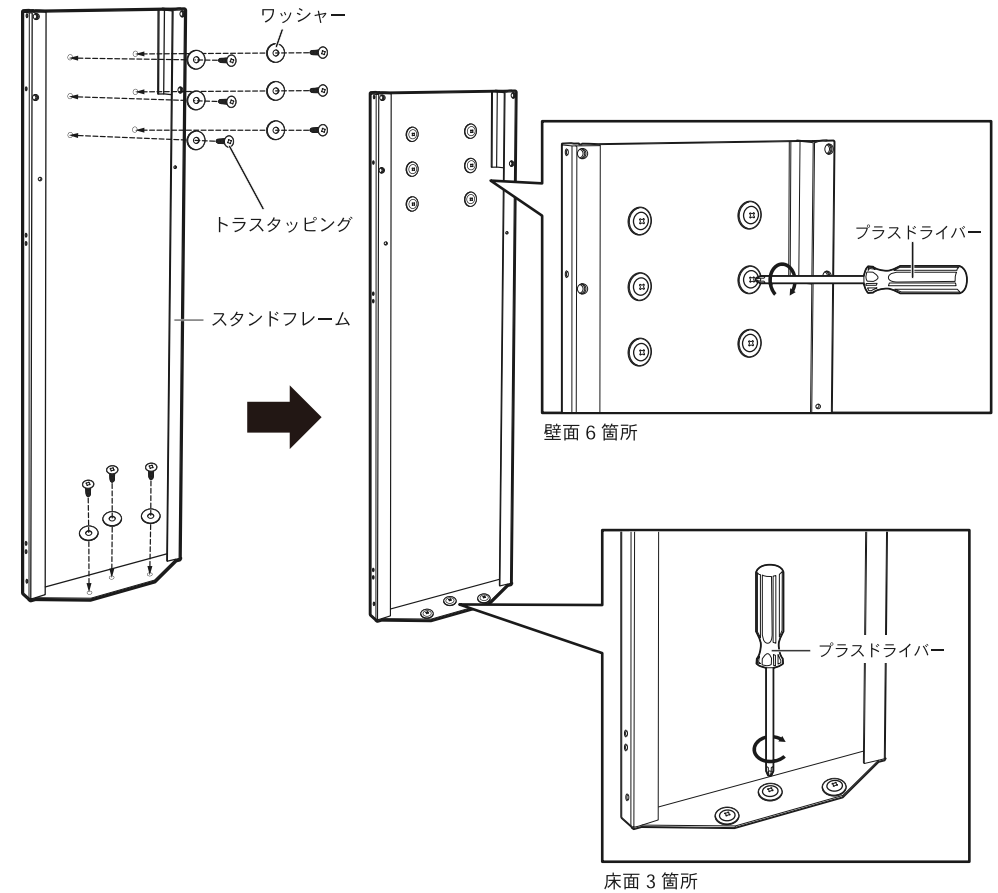
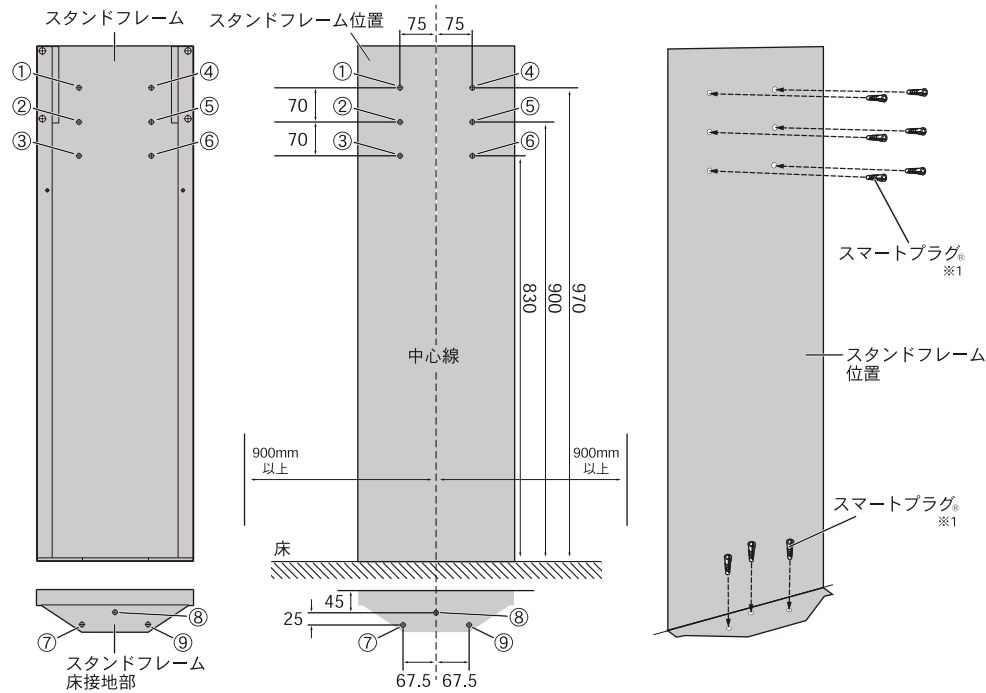

スマートプラグの施工方法

スマートプラグ...9 個 ※1

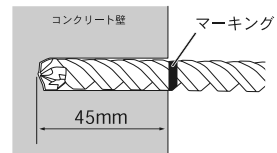

① 穿孔

- 所定の径・深さで穿孔する
- ・穿孔径：8mm
- ・穿孔深さ：45mm)

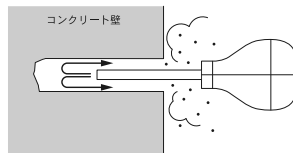

② 清掃

- ダストポンプ等で孔内の切粉を除去する

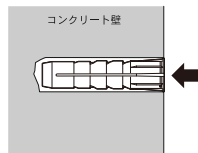

③ 挿入

- スマートプラグを挿入する

※1:「スマートプラグ」はサンコーテクノ株式会社登録商標です。

- トラスタッピングでスタンドフレームを壁面 (6 箇所) および床面 (3 箇所) に確実に固定してください。

トラスタッピング...9 個

ワッシャー...9 個

取り付け方法 オムツ子V1 スタンドセット

2. スタンドカバーを取り付ける。

・スタンドフレームにスタンドカバーを固定します。

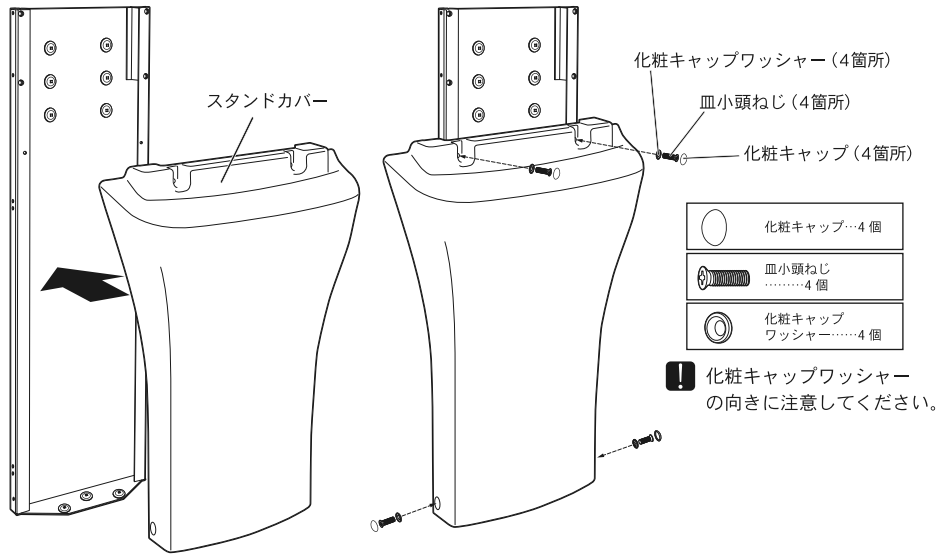

3. スタンドフレームにシート本体を取り付ける。

・シート本体のフレーム部のボルト穴 (4箇所) から六角ボルトでスタンドフレームに固定します。

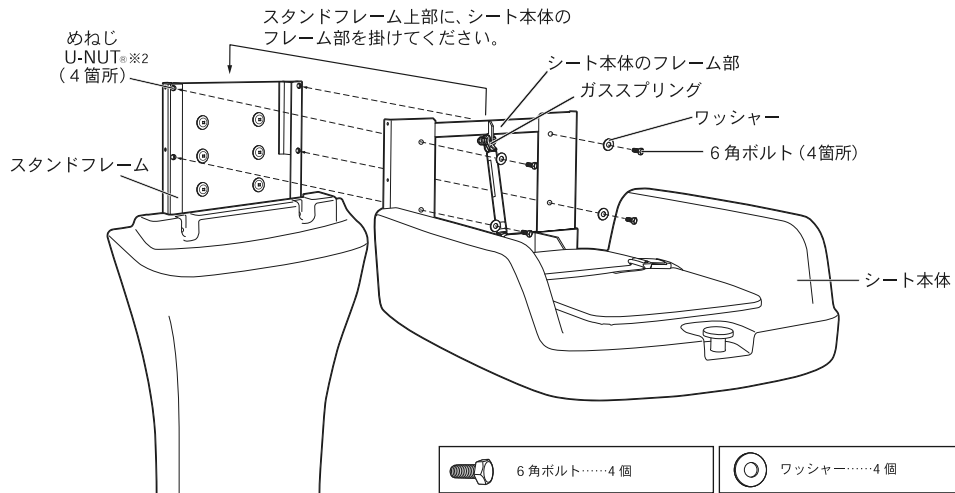

- ！シート本体をスタンドフレームに取り付ける際、ガススプリングにより閉じる作用が生じますので必ず2人で作業を行ってください。
- ！めねじには、緩み防止機能がついている U-NUT^{※2}を仕込んでいます。ボルト締結の際は、途中から抵抗がありますが、シート本体とすき間が出ないように確実に締付けて下さい。

※2: "U-NUT" は株式会社 富士精密の登録商標です。

4. バックパネルを取り付ける。

・シート本体のフレーム部にバックパネルを固定します。

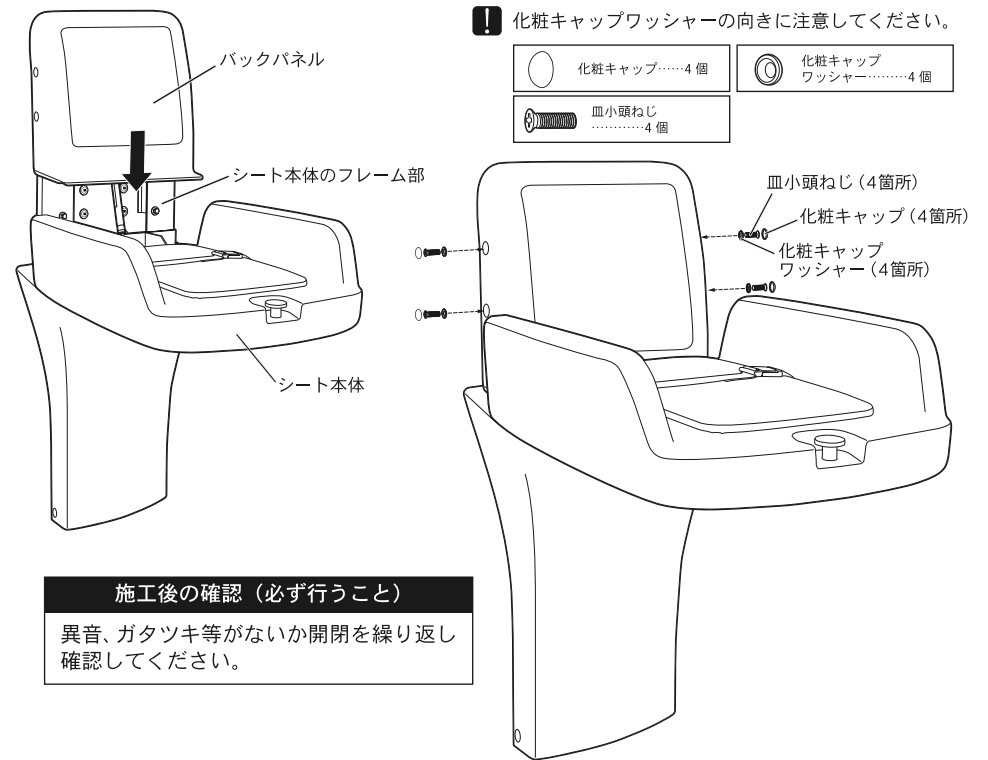

施工後の確認 (必ず行うこと)

異音、ガタツキ等がないか開閉を繰り返し確認してください。

5. ラベルを貼付してください。

・付属ラベル (2枚) を所定の見やすい場所に、貼付してください。

